

POWERplus KP2-60-Series

ST-Koneistuksen POWERplus on patentoitu, markkinoiden älykkäin hydraulinen paineenmuunnin, joka lisää liikevoimaa hydrauliselle koneelle tai laitteelle. Ratkaisu antaa lisävoimaa vain silloin, kun laite sitä tarvitsee. Näin laitteen tuottavuus kasvaa, ja riippuen konfiguraatiosta energian kulutus jopa laskee.

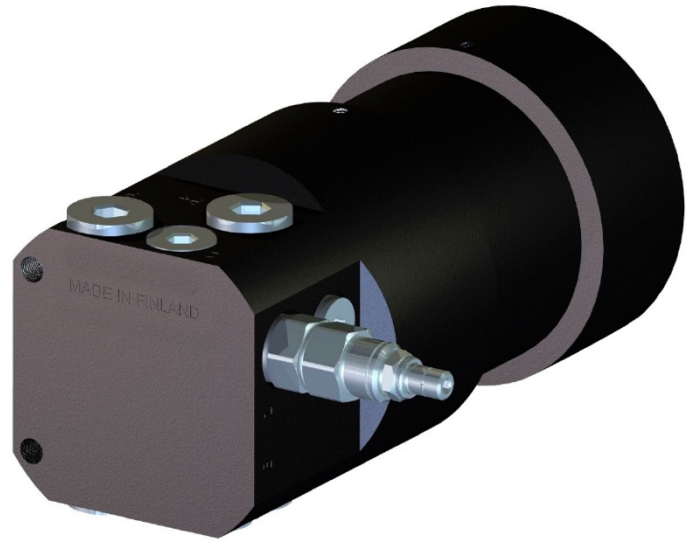

HYÖDYT

- ✓ Lisää voimaa (pienen sylinterin nopeus ja suuren voima)
- ✓ Tuottavuus kasvaa (enemmän työtehoa ja vähemmän katkoja)
- ✓ Vähentää käyttökustannuksia (energian kulutus)
- ✓ Pienentää laitekustannuksia
- ✓ Lisää konevalmistajan kilpailukykyä
- ✓ Ylivoimainen hyötysuhde verrattuna kilpaileviin ratkaisuihin
- ✓ Asennettavuus erinomainen, myös jälkiasennus mahdollinen
- ✓ Räätelöitävissä yksittäisen työkoneneen tehostamisesta aina teollisuuden linjastoille.

OMINAISUUDET

ÄLYKÄS MUTTA YKSINKERTAINEN

Automaattinen ja kuormantunteva, korottaa painetta vain tarvittaessa

VOIMAKAS JA NOPEA

Sylinterin voima voidaan nostaa halutulle tasolle nopeudesta tinkimättä

TEHOKAS JA SKAALAUTUVA

Paineenmuunto tehdään tilavuussuhteisiin perustuen, muuntokerroin haluttu, jopa yli 1:5

ERINOMAINEN

Verrattuna kilpaileviin ratkaisuihin hyötysuhde on ylivoimainen

AUTOMAATTINEN

Palautuu perusasentoonsa toimilaitteen paluuliikkeen aikana

MONIPUOLINEN

Mahdollista asentaa yhden tai molemmin suuntaisiin erilaisiin toimilaitteisiin, kuten sylinterit, moottorit, käntölaitteet jne.

AINUTLAATUINEN

Kratos Oy:n patentoima ratkaisu

HELPOSTI ASENNETTAVA

voidaan implementoida helposti niin uusiin kuin käytettyihin laitteisiin

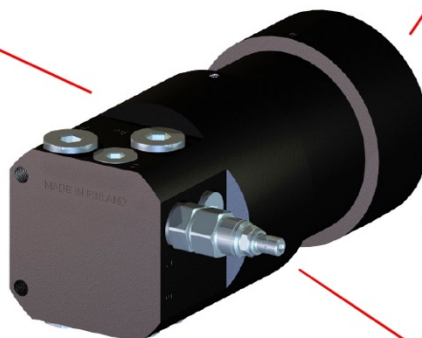

TEKNISET TIEDOT

Max. Hp.out (port P+)	bar (psi)	500 (7250)
Max. In (port P)	bar (psi)	*) 80 - 350 (1150 - 5000)
Virtaama	l/min. (gpm)	60 (15)
Käynnistyspainerajat	bar (psi)	55 - 315 (800-4500)

P ja P+ portit sisäkierre G 1/2"

*) Riippuu paineen korotus kertoimesta

Varmistettava mekaanisten rakenteiden kestävyys ja hydraulikomponenttien paineluokka.

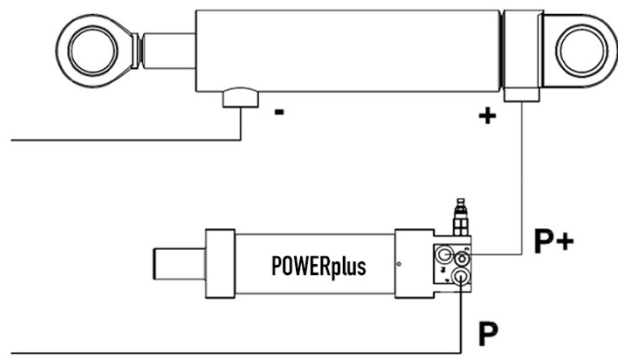

KP2-60 painehäviöt

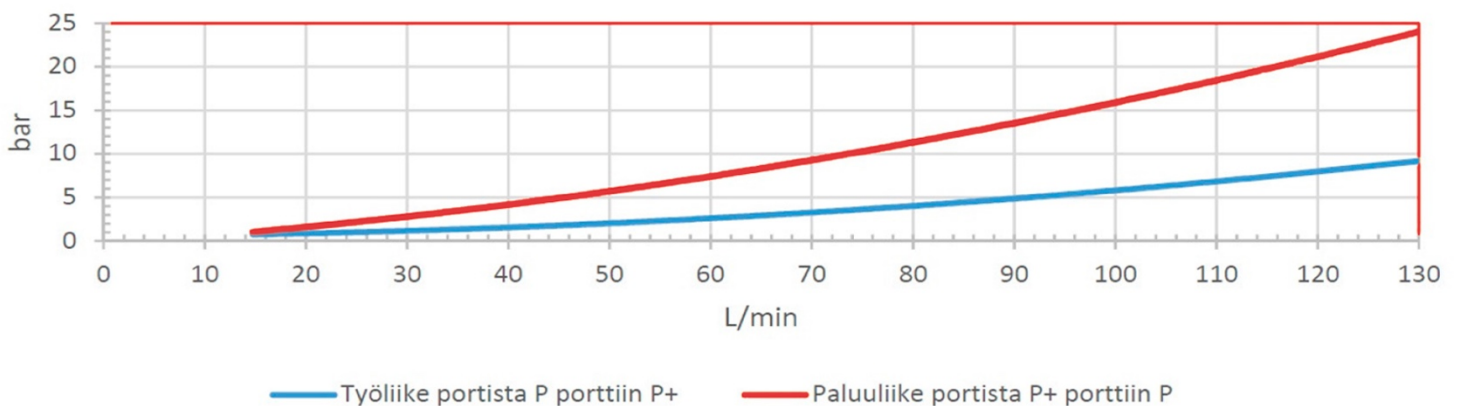

Tilausnumero esimerkki taulukosta:

Paineenkorotin virtaama 60 litraa, korotuskerroin 1.7, tilavuus 0.9 litraa. = KP2-60-1.6-0.9

Malli	Muunto kerroin n.	Muuntimen korkeapainetilavuus							
		0.3	0.7	1.1	1.5	1.8	2.2	2.5	
KP2-60	1.4	0.3	0.7	1.1	1.5	1.8	2.2	2.5	Litraa
	1.6	0.3	0.7	1.0	1.3	1.7	2.1	2.4	
	1.7	0.3	0.6	0.9	1.2	1.5	1.8	2.1	
	2.0	0.3	0.5	0.8	1.0	1.3	1.6	1.8	
	2.5	0.2	0.4	0.7	0.9	1.1	1.3	1.5	
	3.0	0.2	0.3	0.5	0.7	0.9	1.0	1.2	
	4.5	0.1	0.2	0.3	0.4	0.5	0.7	0.8	
	8.5			0.1	0.2	0.3	0.4	0.5	
Minimi pituus		240	340	440	540	640	740	840	mm
Maksimi pituus		360	560	760	960	1160	1360	1560	

